



Die Seite für Audi und Tuning Fans !!!

# Türverkleidung demontieren

## Hinweis / Disclaimer:

Alle Angaben ohne Gewähr. Benutzung der Informationen auf eigene Gefahr! Ich übernehme keinerlei Haftung für entstandene Schäden, Folgeschäden oder dergleichen!

## Benötigtes Werkzeug:

Schlitzschraubendreher, Kreuzschraubendreher, Torxschraubendreher, evtl. Abhebelwerkzeug.

Diese Anleitung bezieht sich auf die Demontage der vorderen/hinteren Türverkleidungen. Es gibt kleine Unterschiede zwischen Fahrer/Beifahrerseite sowie vorne und hinten. Ebenfalls Unterschiede gibt es bei elektr./mechanisch Betätigten Fensterhebern, aber dazu wird noch näher Eingegangen. Wie bei allen Arbeiten im KFZ-Innenraum ist auch hier besondere Vorsicht geboten. Die Türverkleidungen zerkratzen sehr leicht und an den „Wurzelnuß-Blenden“ kann schon mal die transparente Schutzschicht wegsplittern.

## Die Demontage:

1. Die Blende beim Haltegriff vorsichtig von unten oder seitlich abhebeln. Dazu am besten mit einem kleinen Schlitzschraubendreher zwischen Kunststoffkorpus und Blende fahren und die Blende abhebel. Sie steht in kleinen Metallklammern welche wieder zum Montage gebraucht werden.

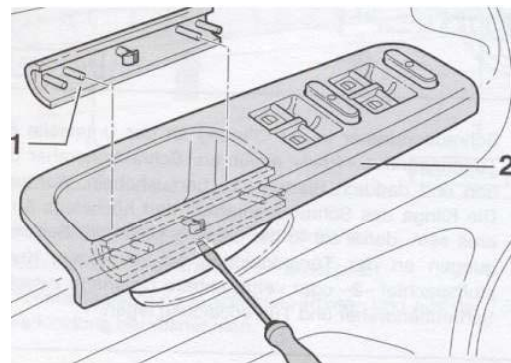
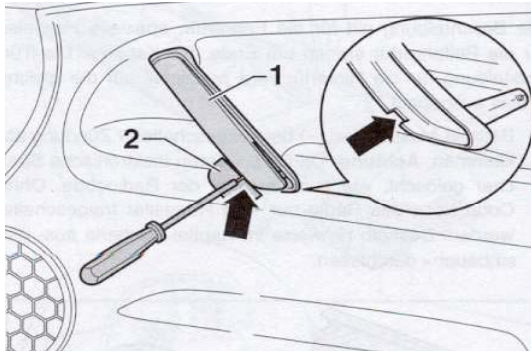

2. Wenn die Blende demontiert ist kommen 2 große Messingfarbene Kreuzschrauben zum Vorschein welche rausgeschraubt werden. Seitlich ist die Verkleidung mit kleinen schwarzen Kreuzschrauben befestigt. Diese rauschrauben und aufheben.

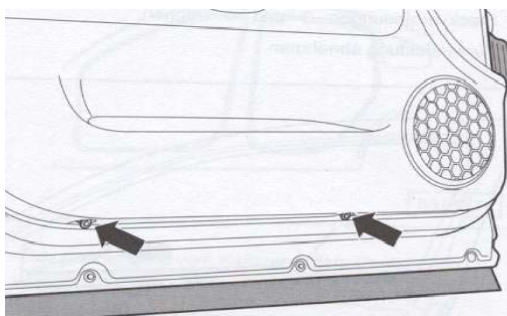
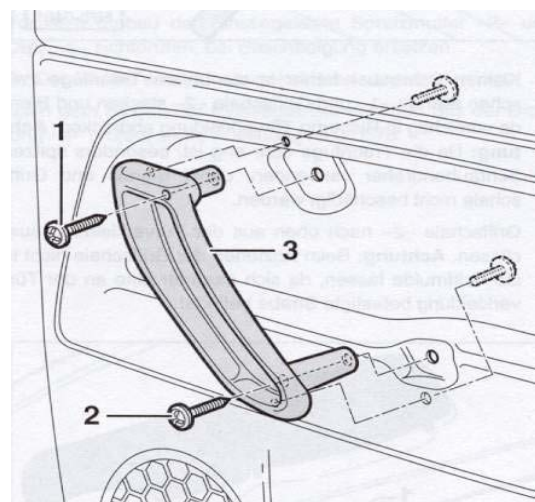
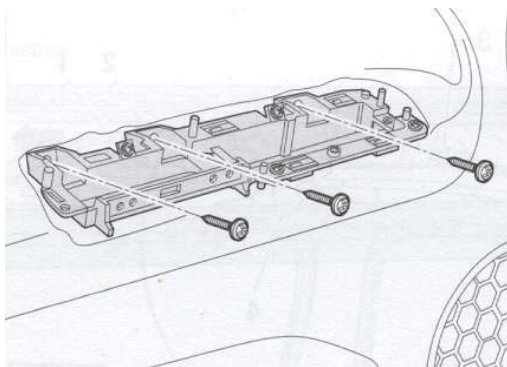

Bei Fragen oder Anregungen schickt mir ein mail:  
<mailto:kane01@gmx.at>

3. Nun am besten das Abhebelwerkzeug (wenn nicht zur Hand tut es auch ein großer Schlitzschraubendreher) VORSICHTIG zwischen Türblech und Verkleidung stecken und die Verkleidung stückweise aus ihren Haltnasen drücken.

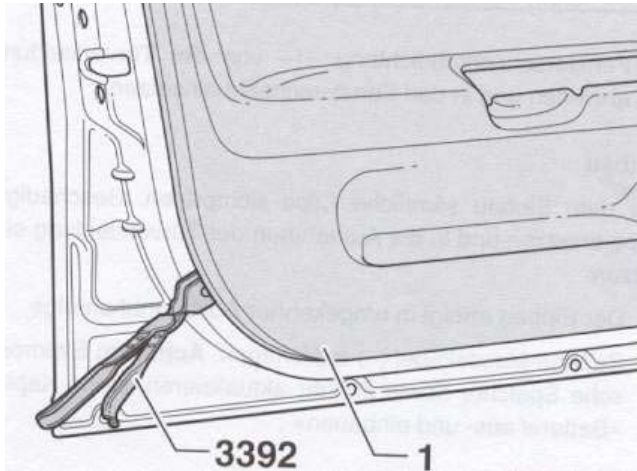

4. Nun drückt man die Verkleidung von der eigentlichen Türe weg und fädelt das ganze nach oben über die Verschlusspins aus. Jetzt hängt die Verkleidung noch an folgenden Steckern: Fensterheber, elektr. Spiegel, evtl. Höchtöner, Tieftöner, Seilzug der Türgriffinnenbetätigung, Bodenbeleuchtung.

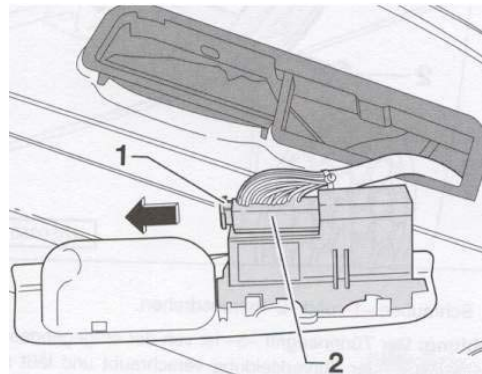
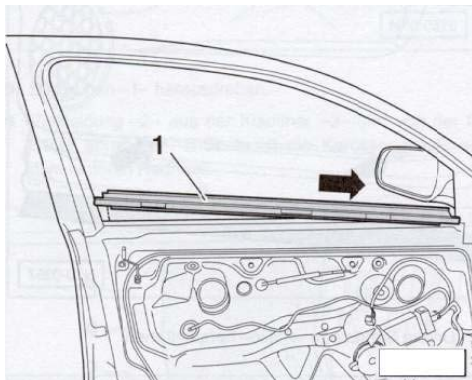

5. Wenn alle Stecker und der Seilzug abmontiert sind habt ihr nun die Türverkleidung in der Hand. Zusammenbau in Umgekehrter Reihenfolge. Beim zusammenbauen Aufpassen das ihr die Halteclips der Türverkleidung nicht brecht und den Türpin sauber „einfädelt“. Sollten bei der Demontage mehrere Halteclips gebrochen sein empfiehlt es sich diese zu ersetzen da die Verkleidung sonst nervtötende Geräusche von sich geben kann.